

Postępuj zgodnie z instrukcją !
Follow the assembly instruction!

Stelaż LIFT

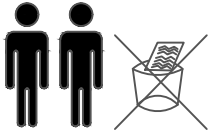

PL Instrukcja montażu (rozmiar: 80x200,90x200)

GB Assembly instruction (sizes: 80x200, 90x200)

ELEMENTY DO MONTAŻU

Drogi kliencie, przed rozpoczęciem montażu upewnij się, czy posiadasz wszystkie elementy potrzebne do montażu

ITEMS FOR ASSEMBLY

Dear customer, make sure if you have all the components needed for assembly

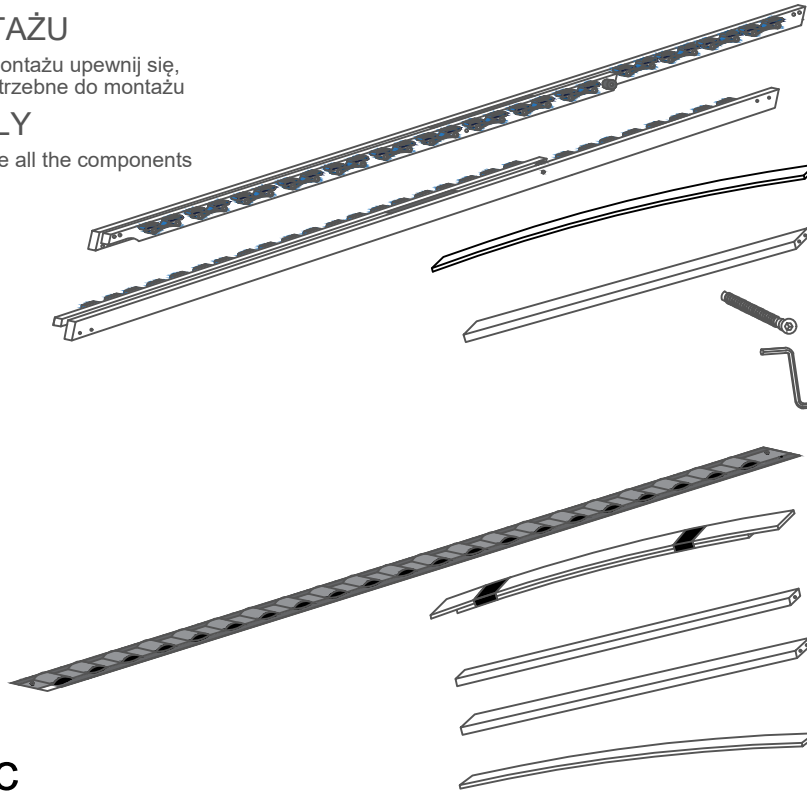

A1 1szt./pc

A2 1szt./pc

C 8szt./pcs

D 2szt./pcs

E 14szt./pcs

F 1szt./pc

G 1szt./pc

H 5szt./pcs

I 1szt./pc

J 1szt./pc

K 15szt./pcs



L 1szt./pc

1. Przygotowanie wkładu

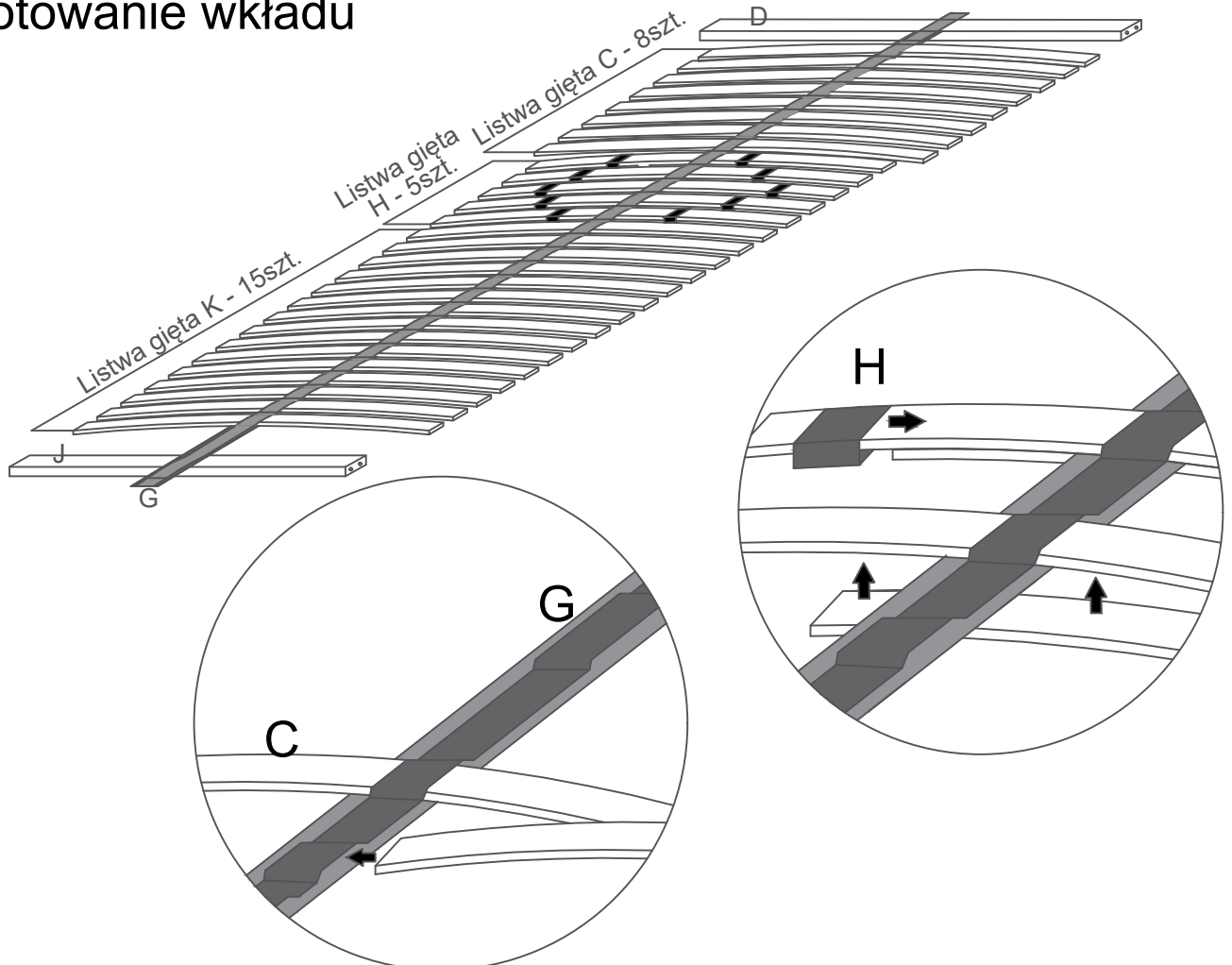

2. Przykręcenie poprzeczek

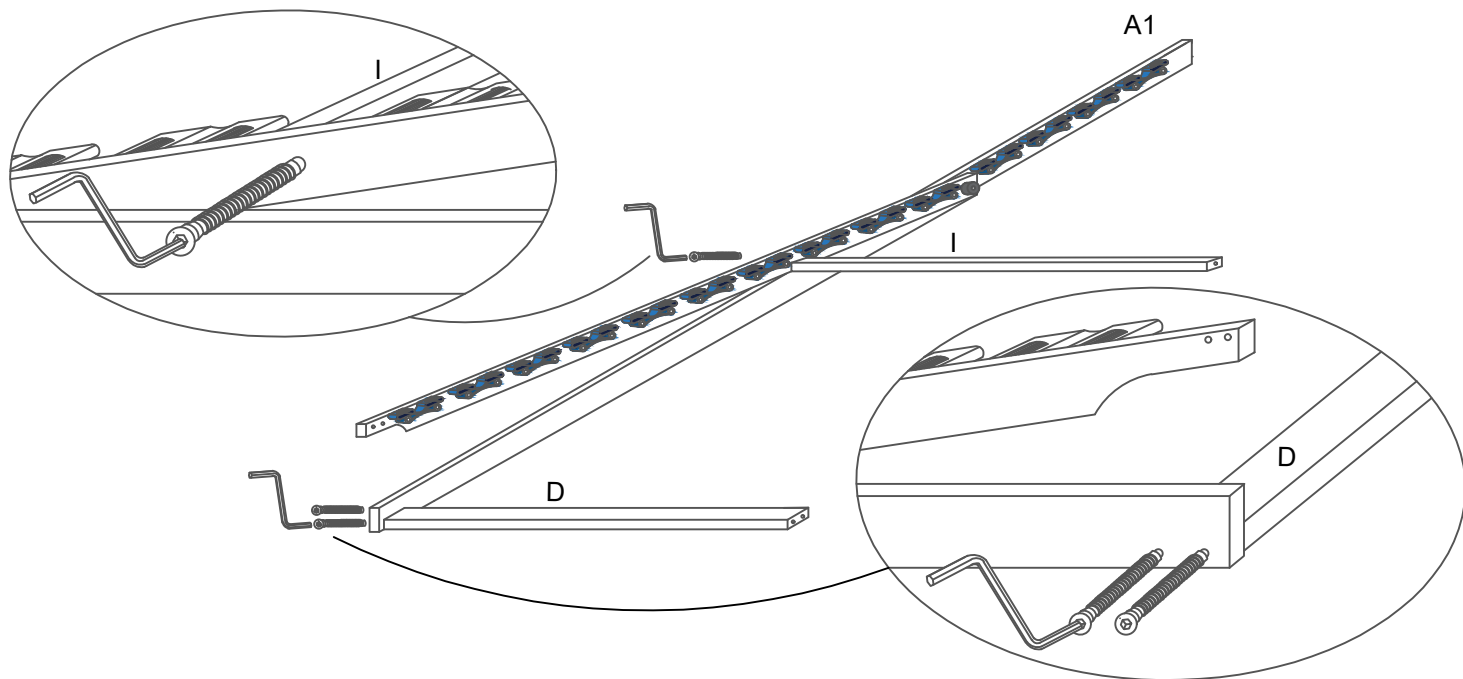

3. Mocowanie listwy giętej w uchwytach

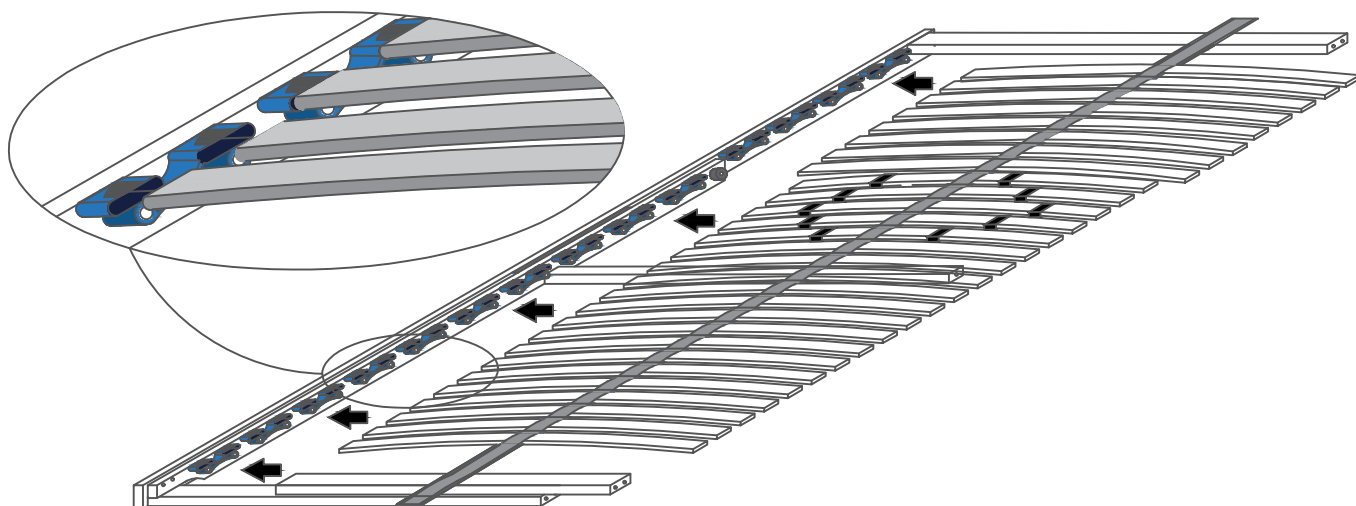

4. Przykręcenie poprzeczek

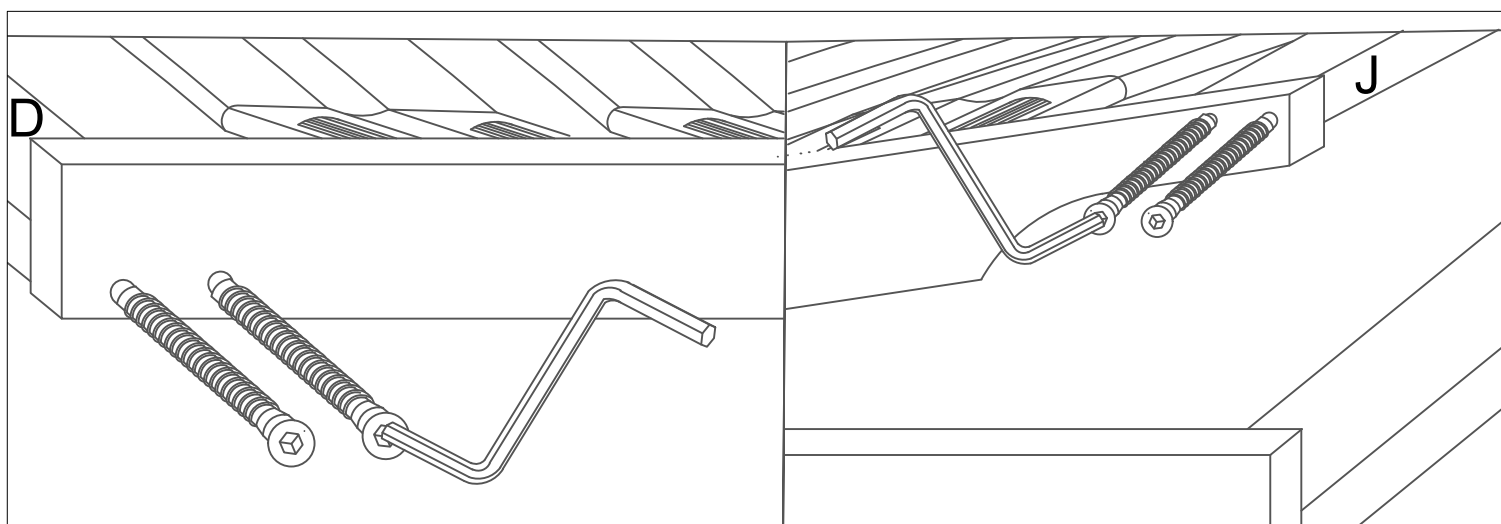

4. Mocowanie listwy giętej w uchwytych

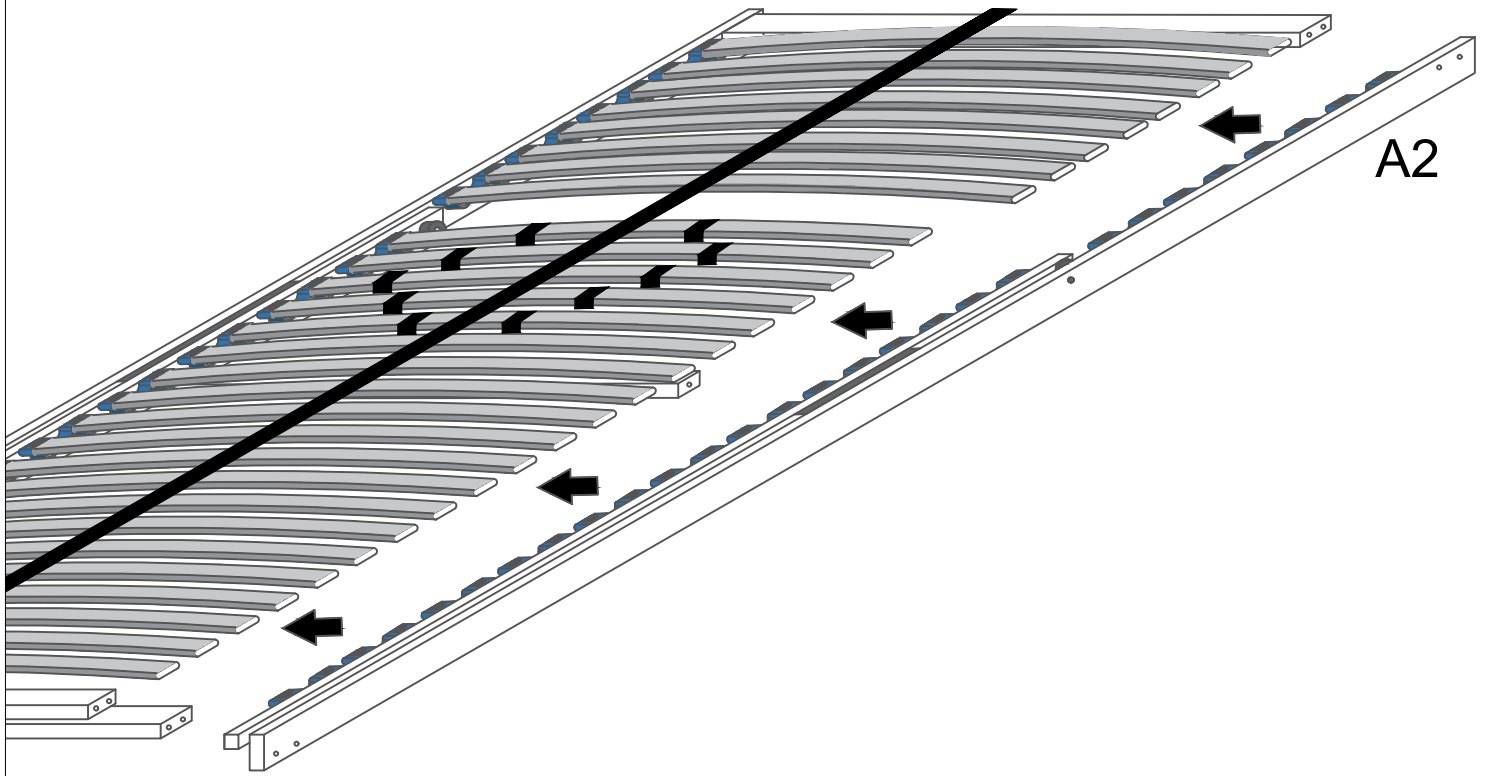

5. Przykręcenie poprzeczek

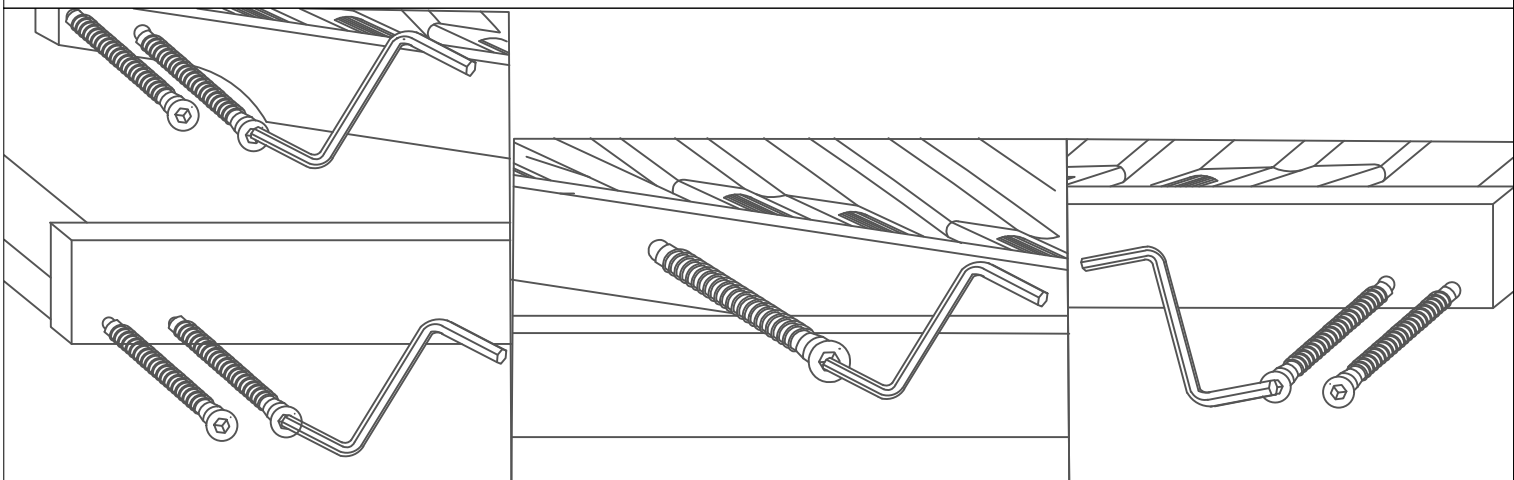
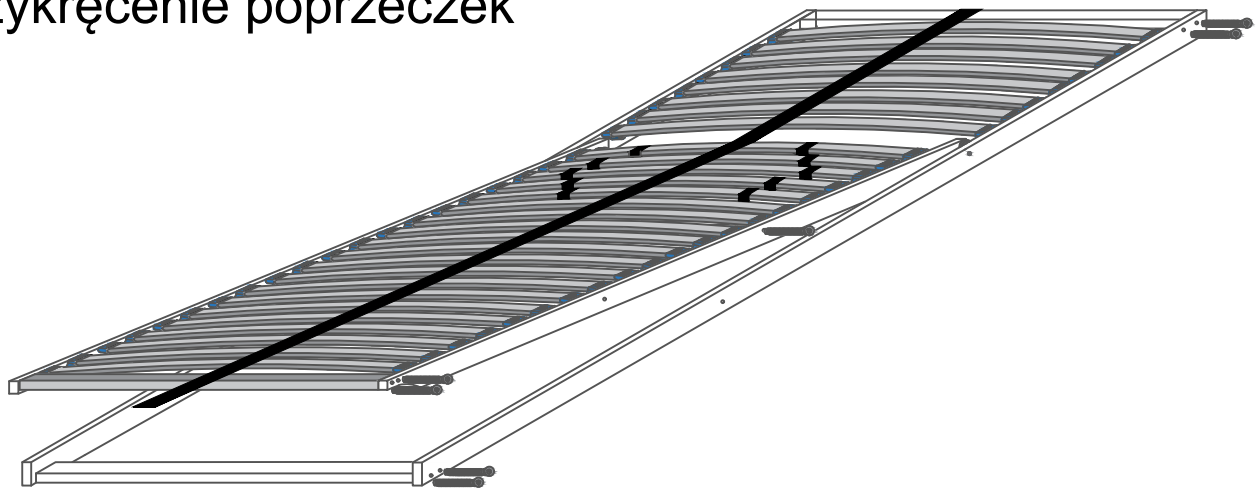

5. Przykręcenie poprzeczek

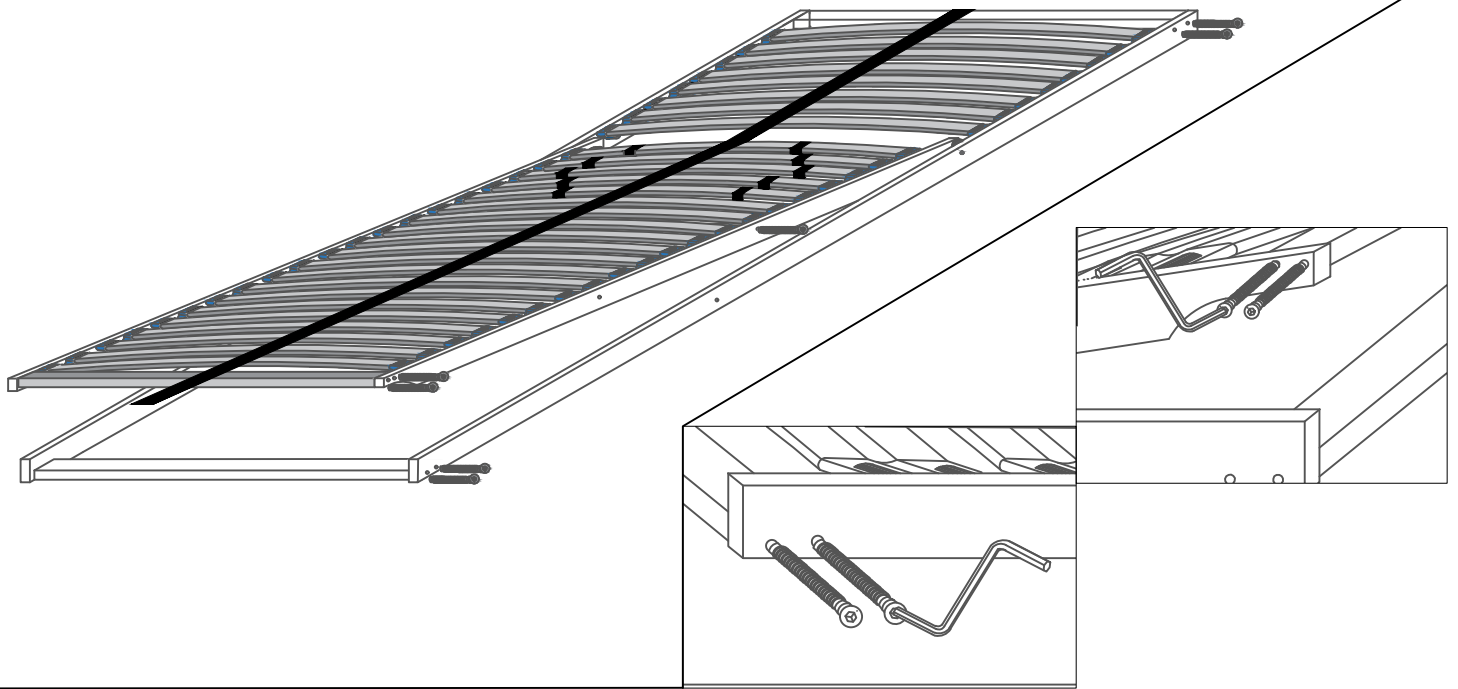

6. Przykręcanie siłownika

6.1. Odkręcić nakrętkę i ją zdjąć

6.2 Nałożyć siłownik na podkładkę

6.3 Nałożyć nakrętkę

6.4 Przykręcić nakrętkę kluczem L

6.5 czynności 6.1-6.4 powtórzyć z dwóch stron stelaża

