

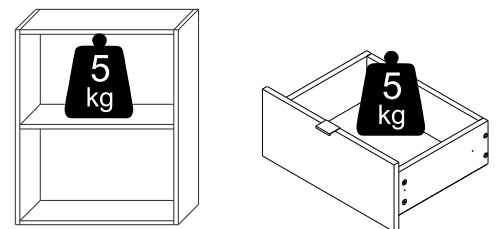

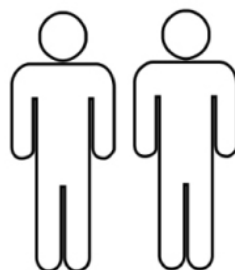

Instrukcja montażu, bezpieczeństwa i utylizacji  
Assembly, safety and disposal instructions  
Montage, Sicherheits und Entsorgungsanleitung  
Pokyny pro instalaci, bezpečnost a likvidaci  
Pokyny na inštaláciu, bezpečnosť a likvidáciu

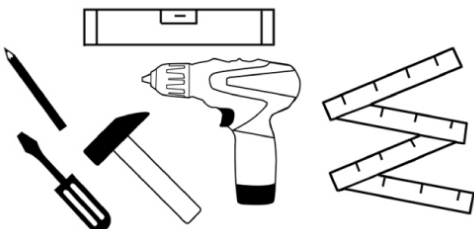

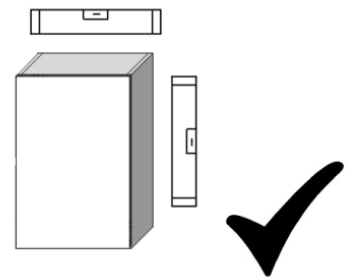
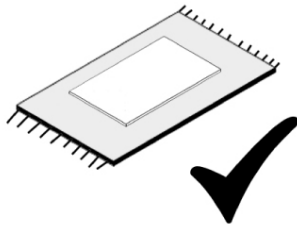
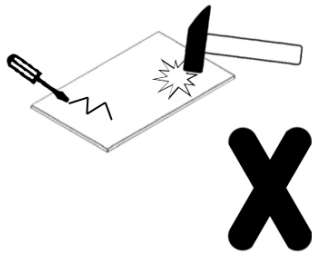
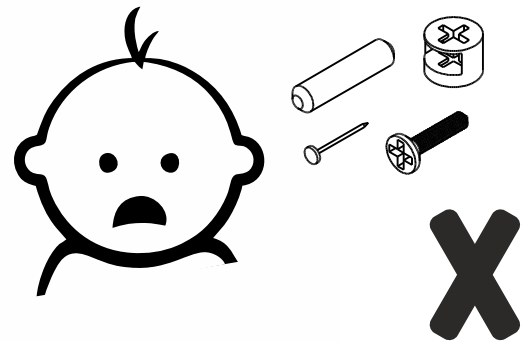
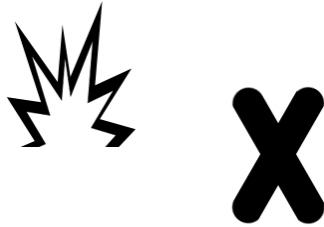
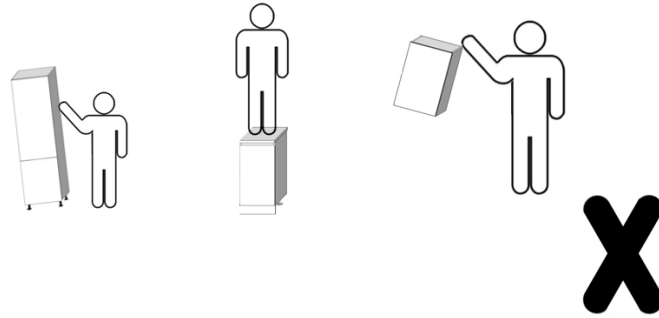
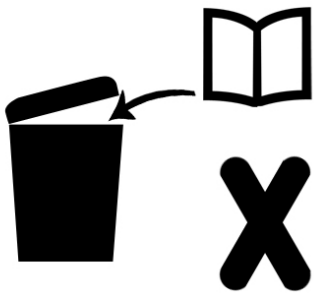
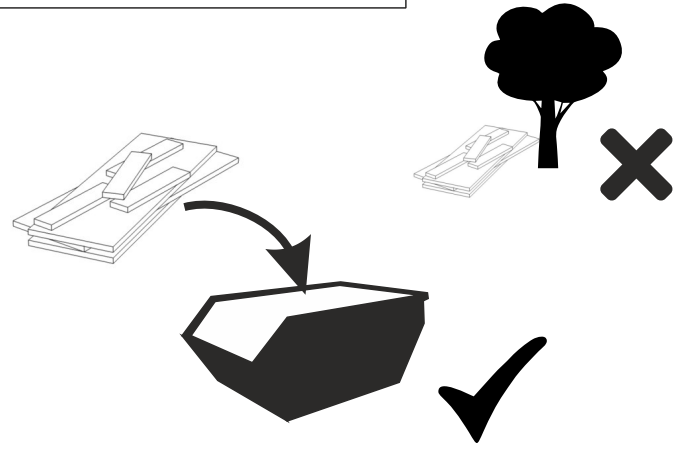
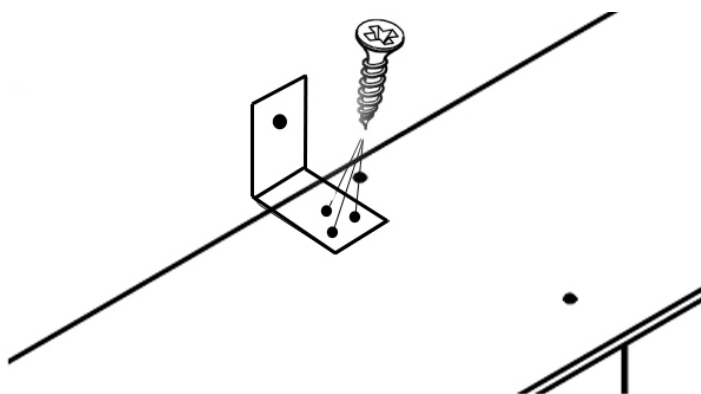

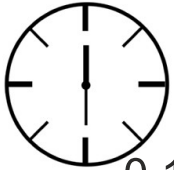
- Mebel należy ustawić na równej powierzchni, w razie potrzeby wypoziomować  
The furniture should be placed on a flat surface and leveled if necessary.  
Die Möbel sollten auf einer ebenen Fläche aufgestellt und bei Bedarf nivelliert werden  
Nábytek by měl být umístěn na rovný povrch a v případě potřeby vyrovnán  
Nábytok by mal byť umiestnený na rovnom povrchu a v prípade potreby vyrovnaný
- Mebel musi znajdować się w suchym pomieszczeniu z dala od źródła ciepła oraz niekorzystnych warunków atmosferycznych ( światło słoneczne, wody itp.)  
The furniture must be placed in a dry room away from heat sources and unfavorable weather conditions (sunlight, water, etc.)  
Die Möbel müssen in einem trockenen Raum, entfernt von Wärmequellen und ungünstigen Wetterbedingungen (Sonnenlicht, Wasser usw.) aufgestellt werden.  
Nábytek musí být umístěn v suché místnosti, daleko od zdrojů tepla a nepříznivých povětrnostních podmínek (sluneční světlo, voda atd.)  
Nábytok musí byť umiestnený v suchej miestnosti, mimo zdrojov tepla a nepriaznivých poveternostných podmienok (slnečné svetlo, voda a pod.)
- maksymalny nacisk na półkę, szufladę to 5kg  
The maximum load for the shelf and drawer is 5kg  
Die maximale Belastung des Regals und der Schublade beträgt 5 kg  
maximální zatížení police a zásuvky je 5 kg  
maximálne zaťaženie police a zásuvky je 5 kg
- Mebel koniecznie należy przytwierdzić do ściany  
The furniture must be attached to the wall.  
Die Möbel müssen an der Wand befestigt werden  
Nábytek musí být připevněn ke stěně  
Nábytok musí byť pripevnený k stene
- Nie należy przesuwac mebla. W celu przeniesienia należy unieść całą bryłę podtrzymując elementy konstrukcyjne  
Do not move the furniture. In order to move it, you must lift the entire piece while supporting the structural elements.  
Bewegen Sie die Möbel nicht. Um sie zu bewegen, heben Sie die gesamte Struktur an und stützen Sie die Strukturelemente ab  
Nepřemisťujte nábytek, abyste jej mohli přesunout, zvedněte celou konstrukci, podepírající konstrukční prvky  
Nehýbte nábytkom, aby ste ho mohli presunúť, zdvihnite celú konštrukciu, podopierajúc konštrukčné prvky
- Czyszczenie wykonywać tylko wilgotna szmatką  
Clean only with a damp cloth.  
Nur mit einem feuchten Tuch reinigen  
Čistěte pouze vlhkým hadříkem  
Čistite iba vlhkou handričkou

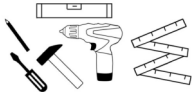
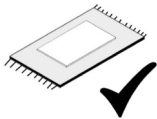
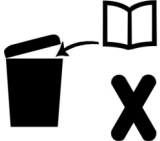

# PANEL GARDEROBIANY

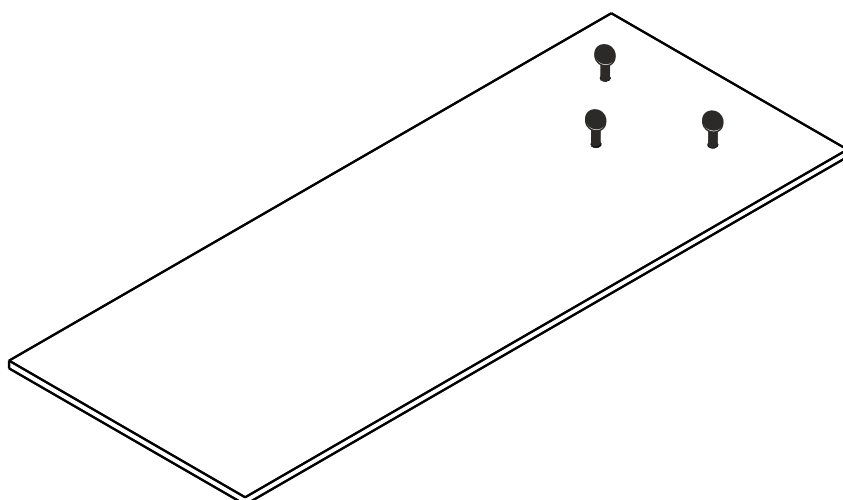
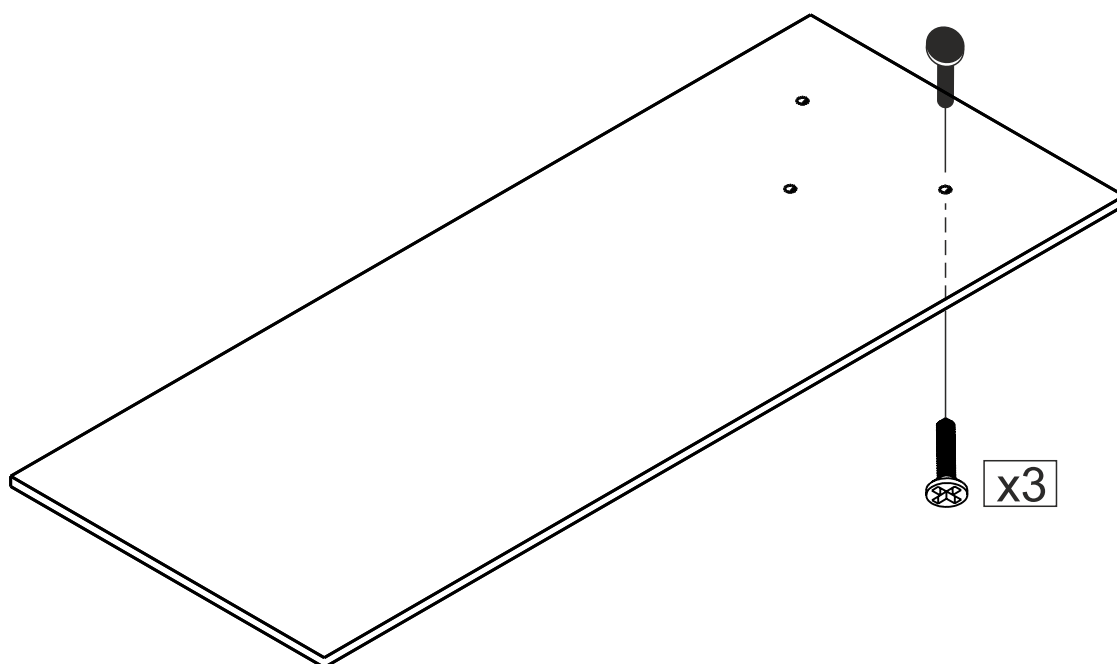
 0,1h						Waga z opakowaniem <b>4,7 kg</b>
--	---	---	---	--	---	--



<b>1</b>	A 	B 
	x3	x3