

INSTRUKCJA MONTAŻU

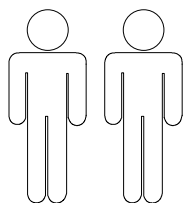

2 Osoby
2 Person
2 Persone
2 Человек

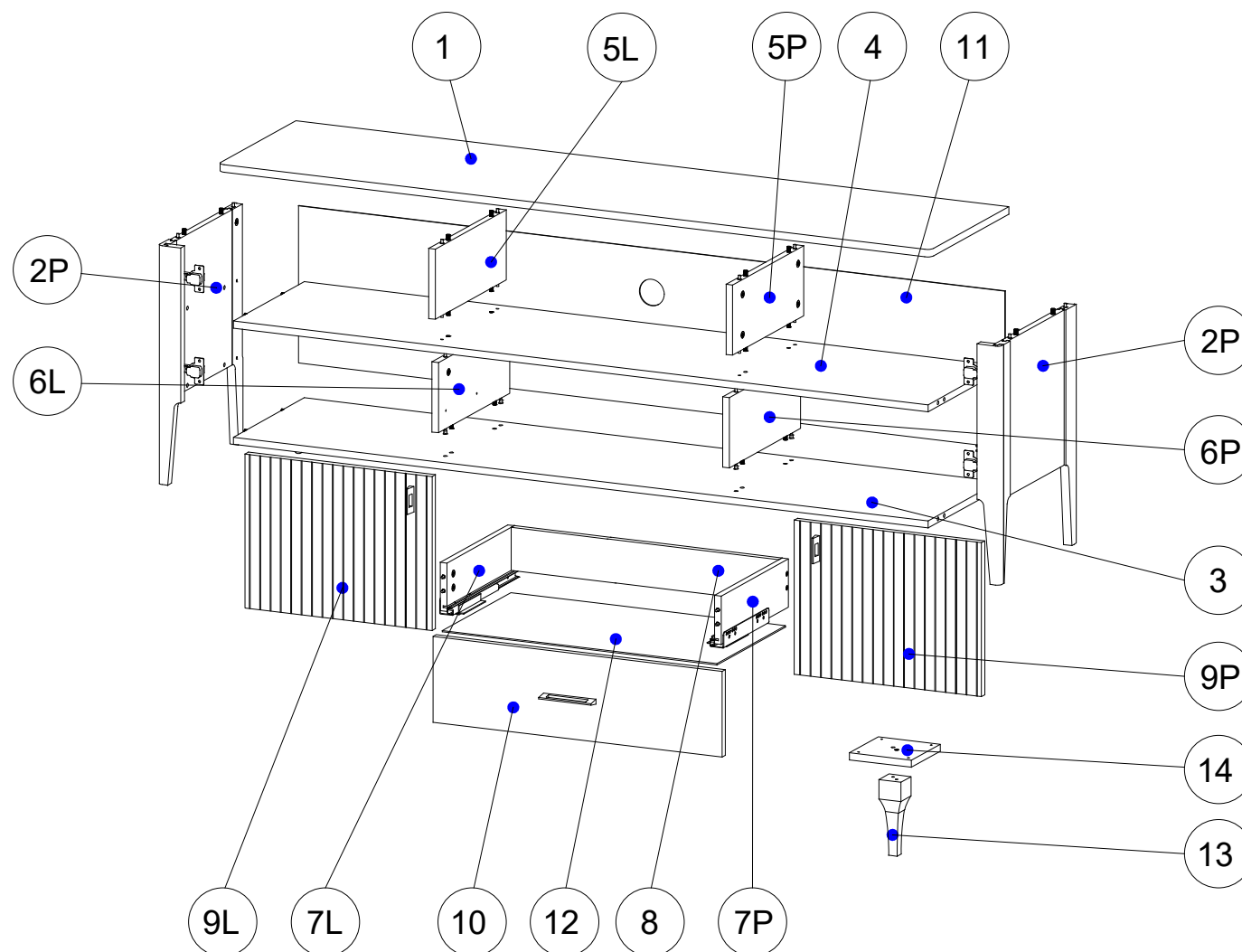

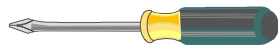
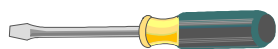
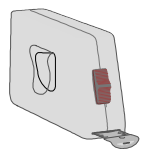











Nazwa Modelu: NAVARRA

Typ: NA-RTV/D

Strona Nr: 2 z 10

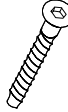
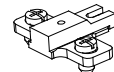
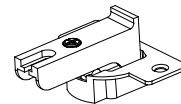
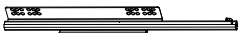
Nr	Nazwa	Długość	Szerokość	Grubość	Ilość elem.	Paczka
1	Błat	1626	405	16	1	1/3
2 L,P	Bok	544	398	16	2	2/3
3	Wieniec dolny	1582	372	16	1	1/3
4	Przegroda	1582	369	16	1	1/3
5 L,P	Przegroda pionowa górna	375	159	16	2	1/3
6 L,P	Przegroda pionowa dolna	375	159	16	2	1/3
7L,P	Bok szuflady	350	110	16	2	1/3
8	Tyt szuflady	545	98	16	1	1/3
9L,P	Front	452	351	18	2	3/3
10	Front szuflady	600	192	16	1	3/3
11	Ścianka tylna	1610	357	3	1	1/3
12	Dno szuflady	562	355	3	1	1/3
13	Noga podporowa	170	53	53	1	2/3
14	Podkład	150	150	16	1	2/3

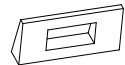
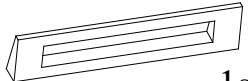
Legenda L-lewy, P-prawy, G- górna, D-dół

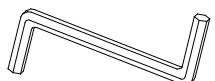
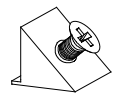
A1  Ø8x36mm 36szt.	B1  B34x5x11mm 28szt.	B2  B34x5x11mm 28szt.
C10  Ø3,5x25mm 4szt.	C13  Ø3,5x16mm 8szt.	C19  Ø5,0x13mm 4szt.
E2  Ø60mm 1szt.	G19  Ø4,0x20mm 6szt.	H2  Ø7,0x50mm 8szt.
I7  4szt.	J7  4szt.	K4 dł. 350mm L  1szt.
K4 dł. 350mm P  1szt.	U1  2szt.	U2  1szt.
Z1  Ø1,4x25mm 64szt.	Z4  1szt.	Z7  2szt.

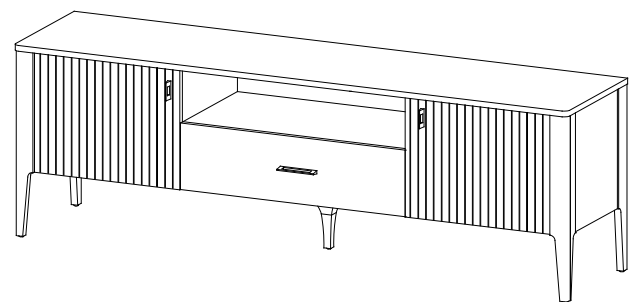

Ø3,5x16mm





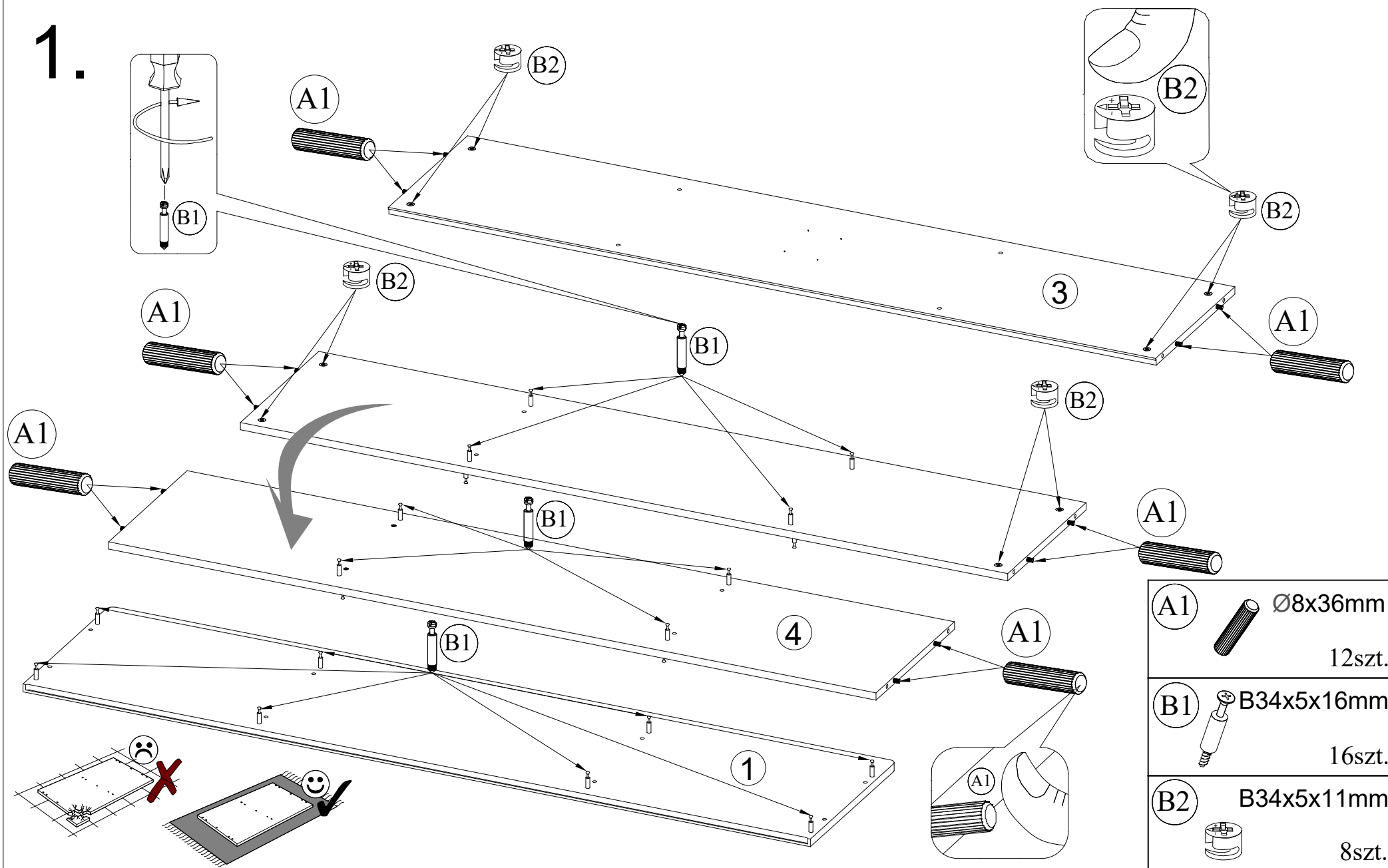

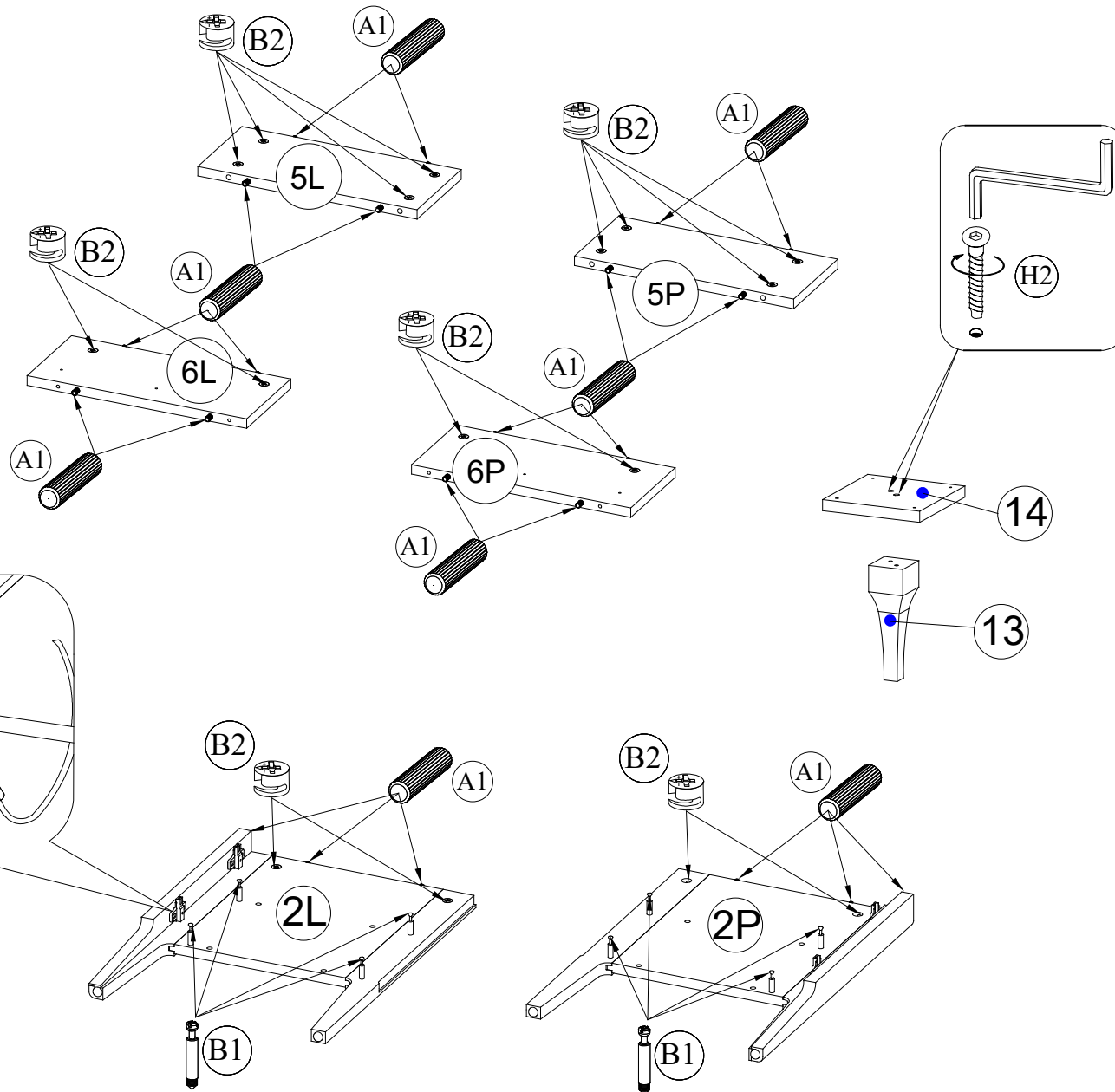

1.



2.

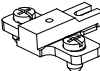

A1	 Ø8x36mm 22szt.
B1	 B34x5x16mm 8szt.
B2	 B34x5x11mm 16szt.
H2	 Ø7,0x50mm 2szt.
I7	 4szt.
Z4	 1szt.

3.

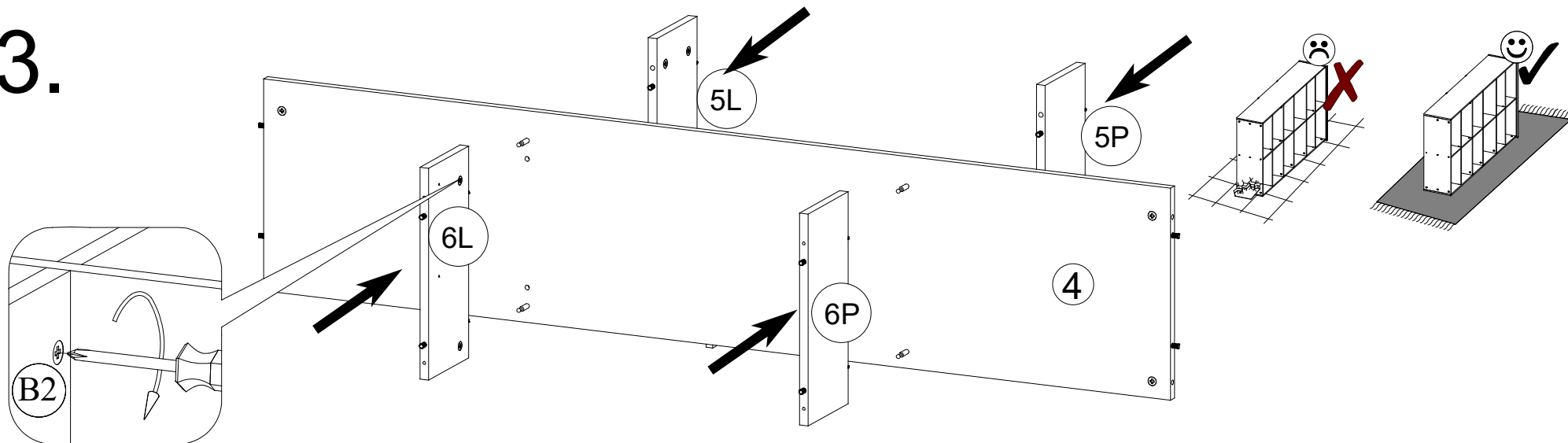

4.

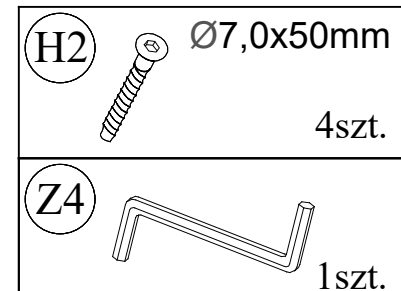
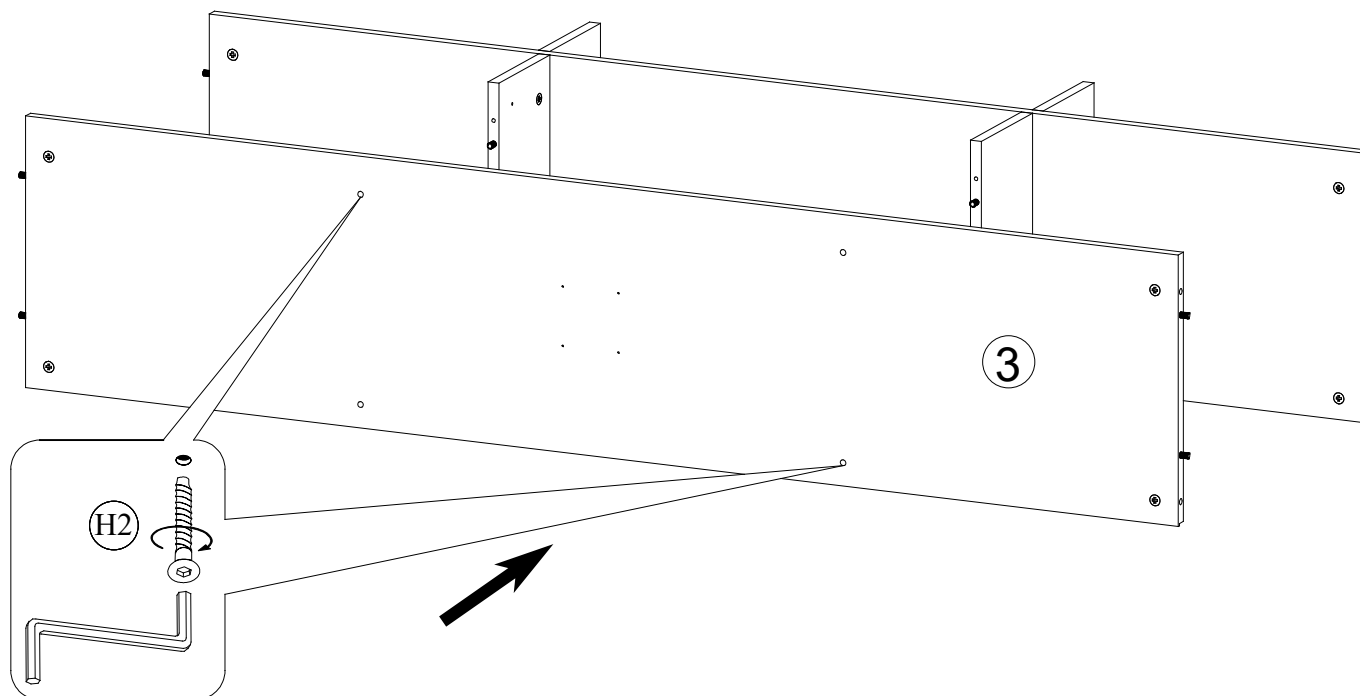

5.

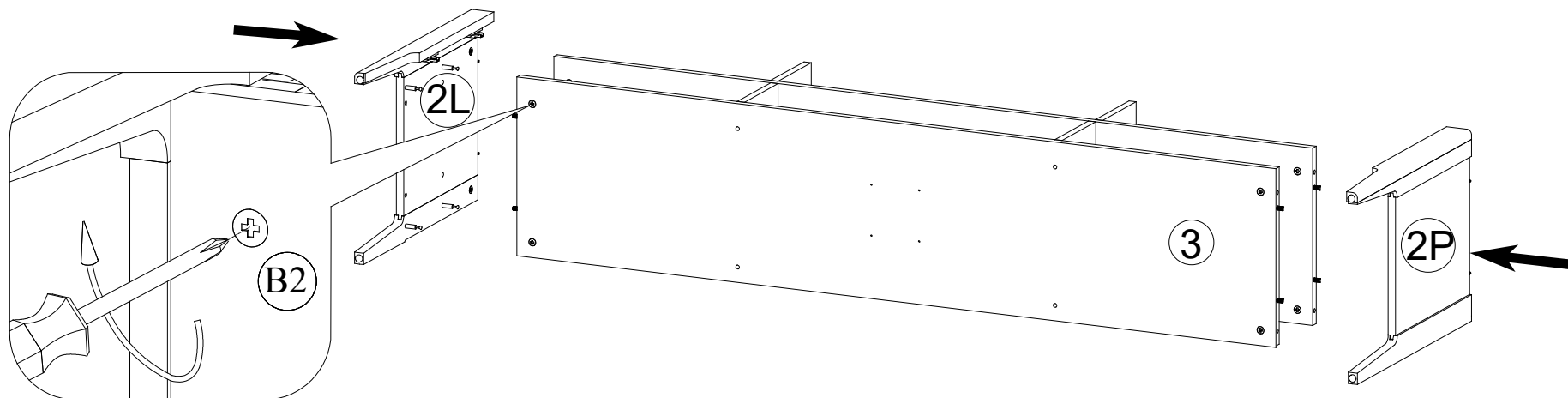

6.

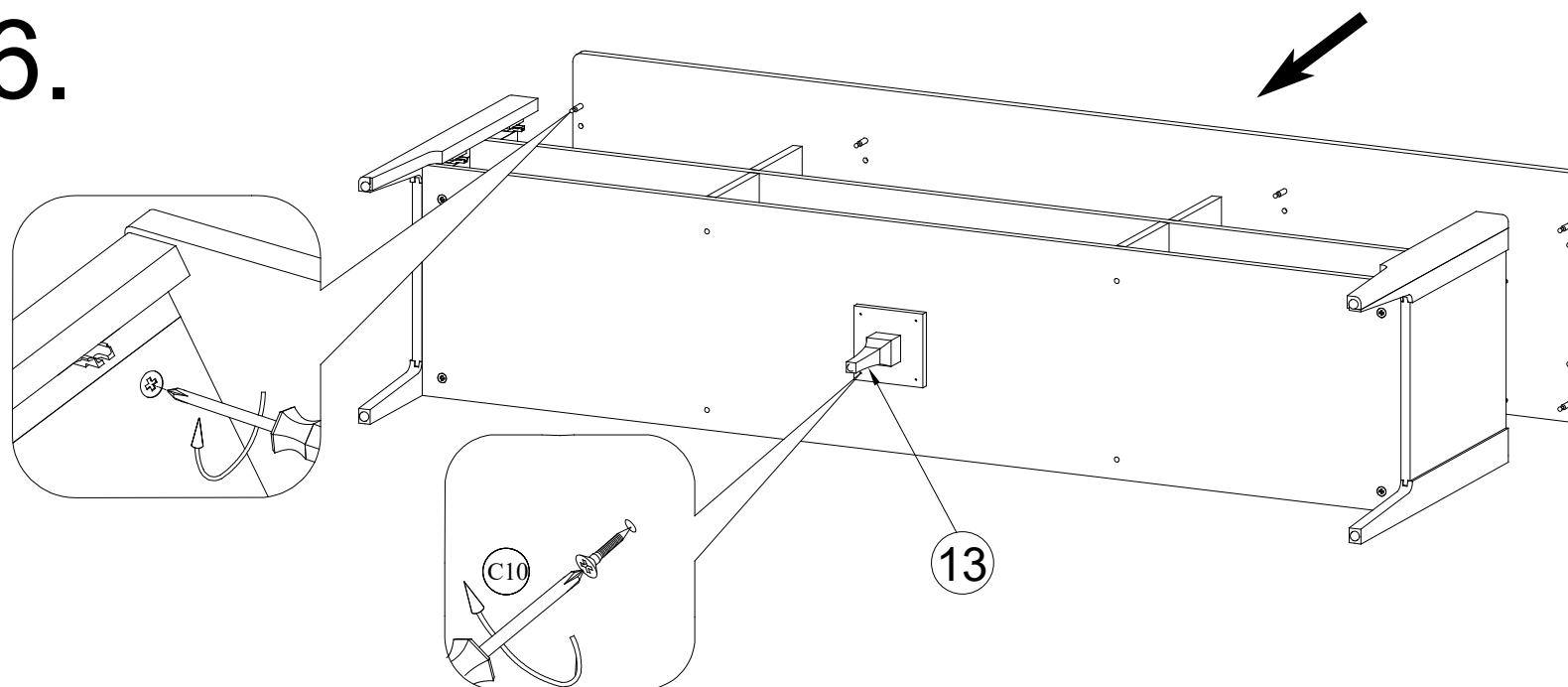

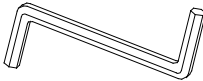
C10		Ø3,5x20mm
		4szt.
Z4		
		1szt.

7.

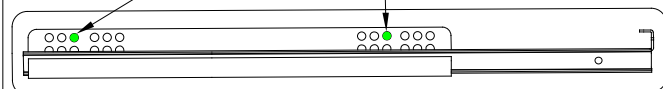
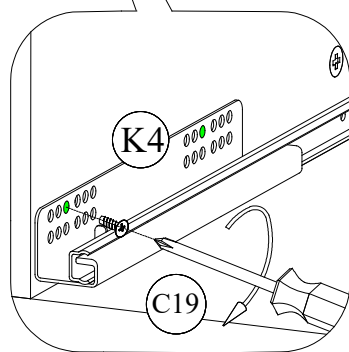
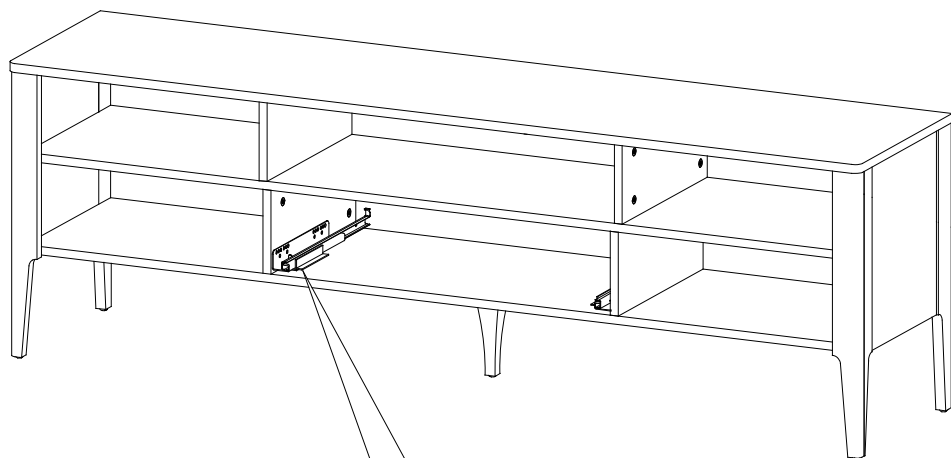

C19 Ø5,0x13mm
 EURO 4szt.

K4 dł. 350mm L
 1szt.

K4 dł. 350mm P
 1szt.

8.

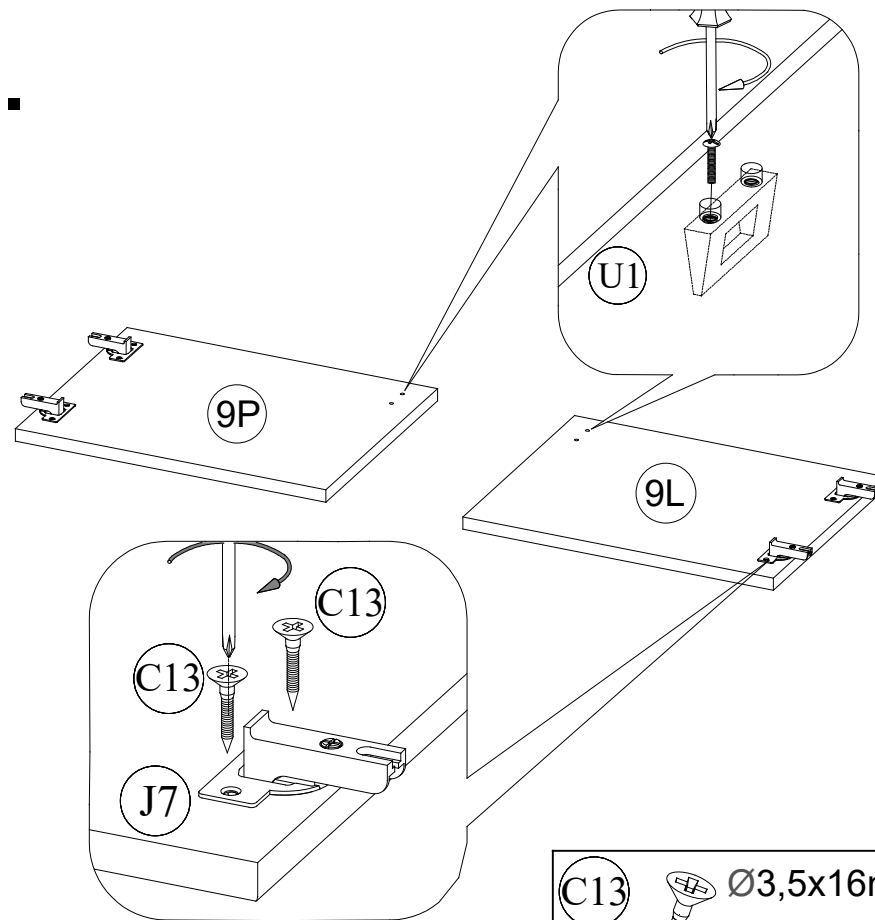

C13 Ø3,5x16mm
 8szt.

J7 4szt.

G19 Ø4,0x20mm
 4szt.

U1 2szt.

9.

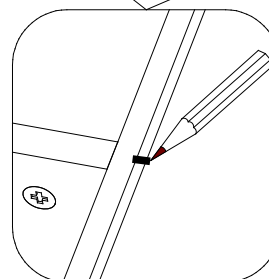
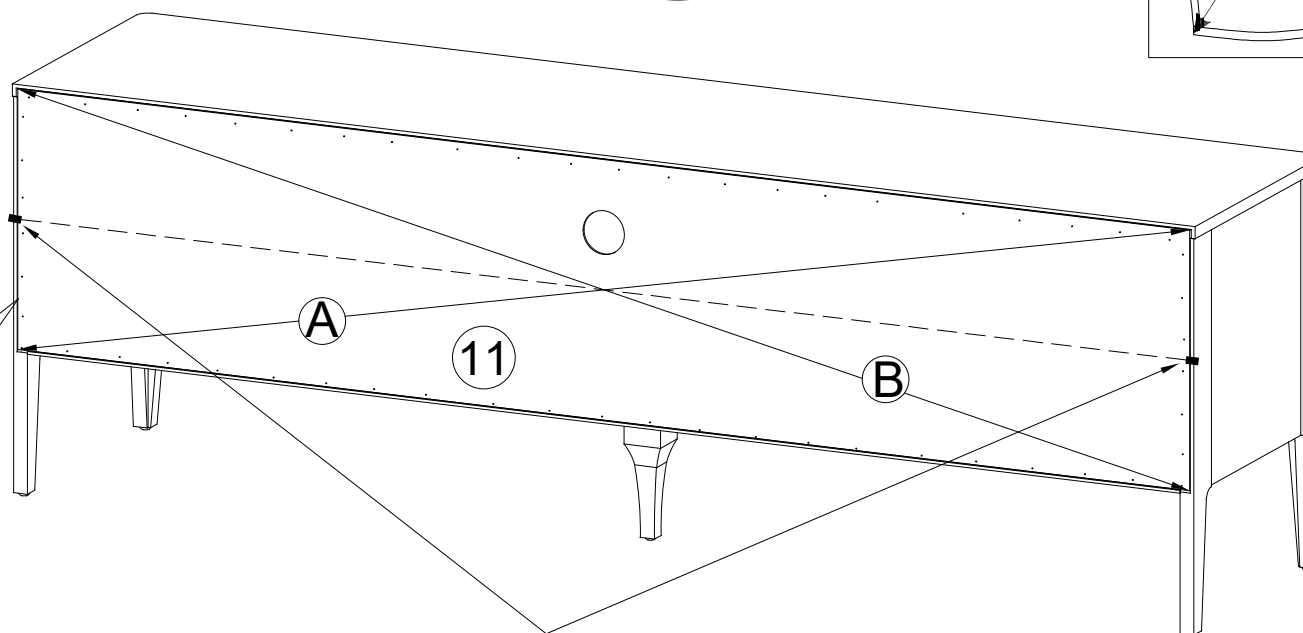
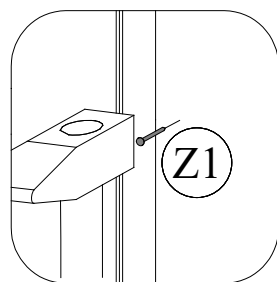
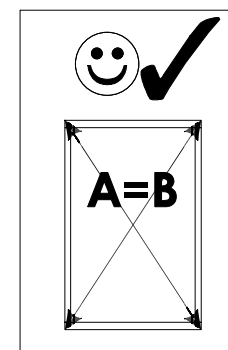
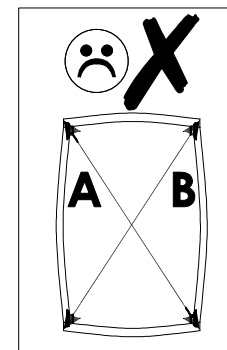
 $A=B$ 

Przed przybiciem pleców
zaznaczyć środek przegród
poziomych na krawędziach boków.

Następnie przybić zewnętrzne
części pleców, oznaczyć środek
i przybić po wyznaczonej linii.

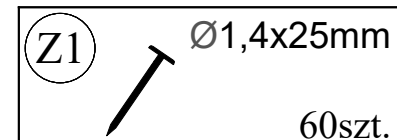

10.

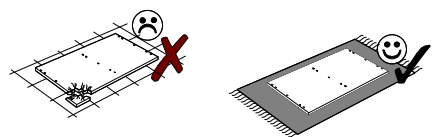
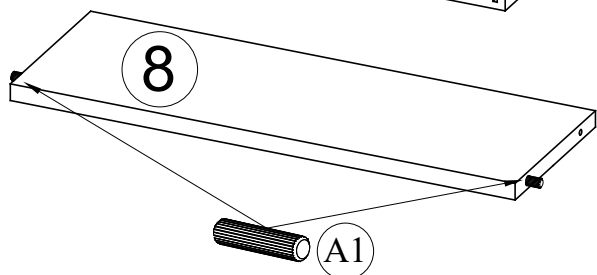
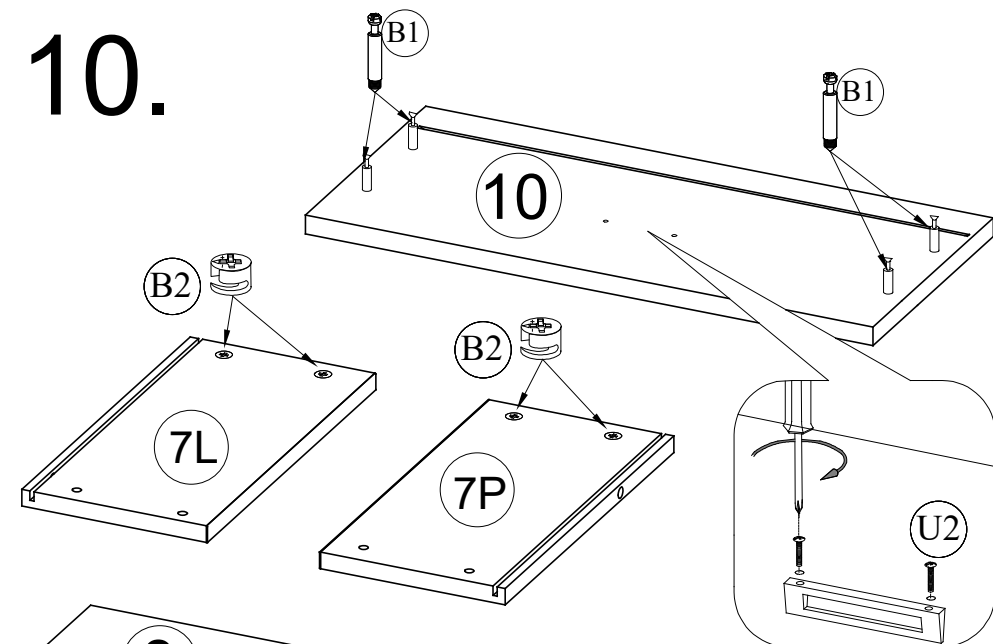

Rysunki uniwersalne, przedstawiają zasadę montażu szuflady.

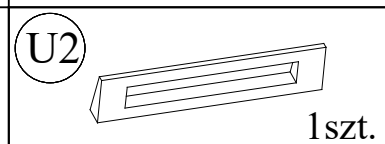
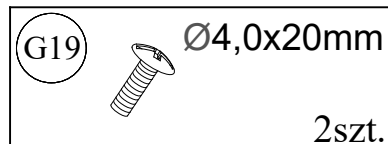
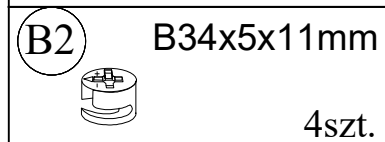
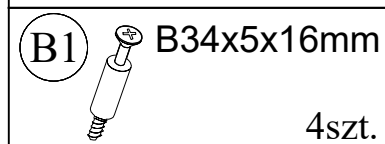
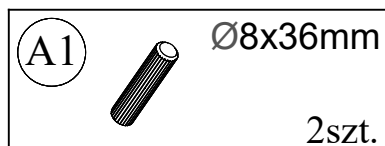

11.

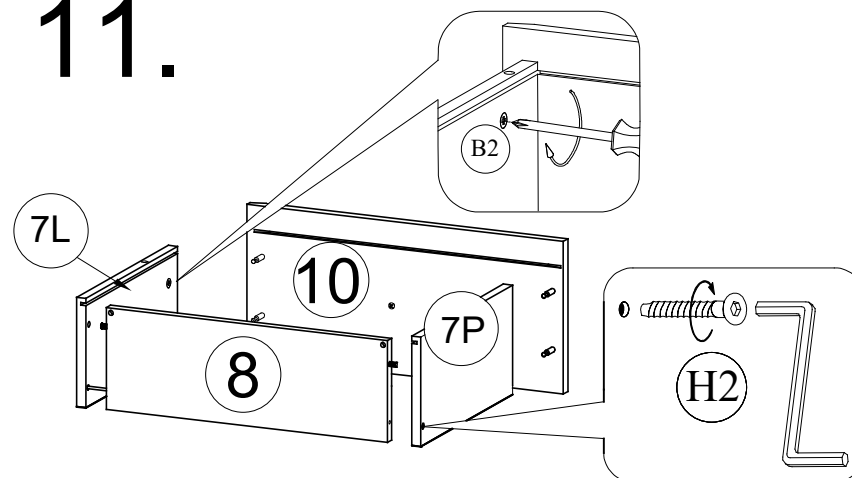

UWAGA !!!
Otwory do zamontowania przewodnic

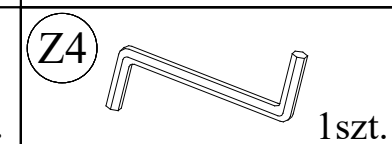
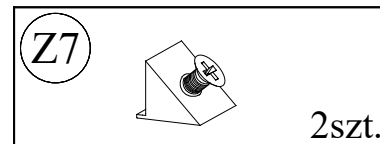
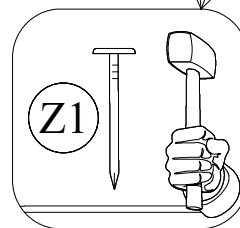
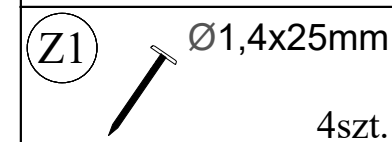
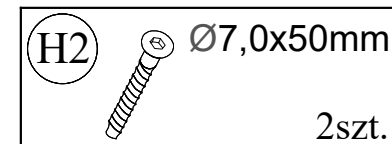
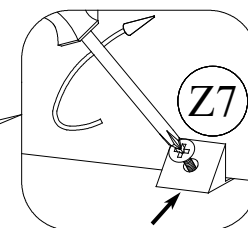
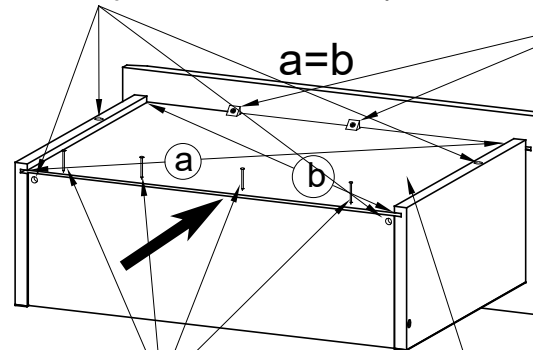

12.

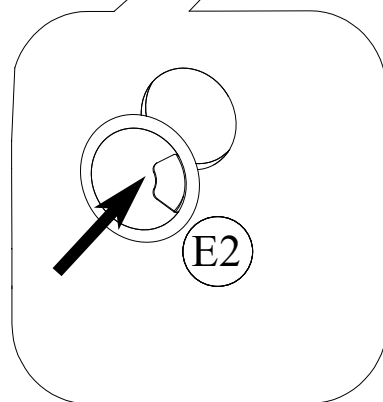
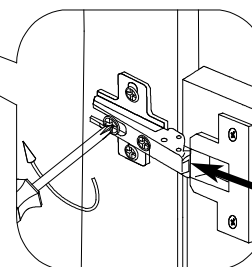
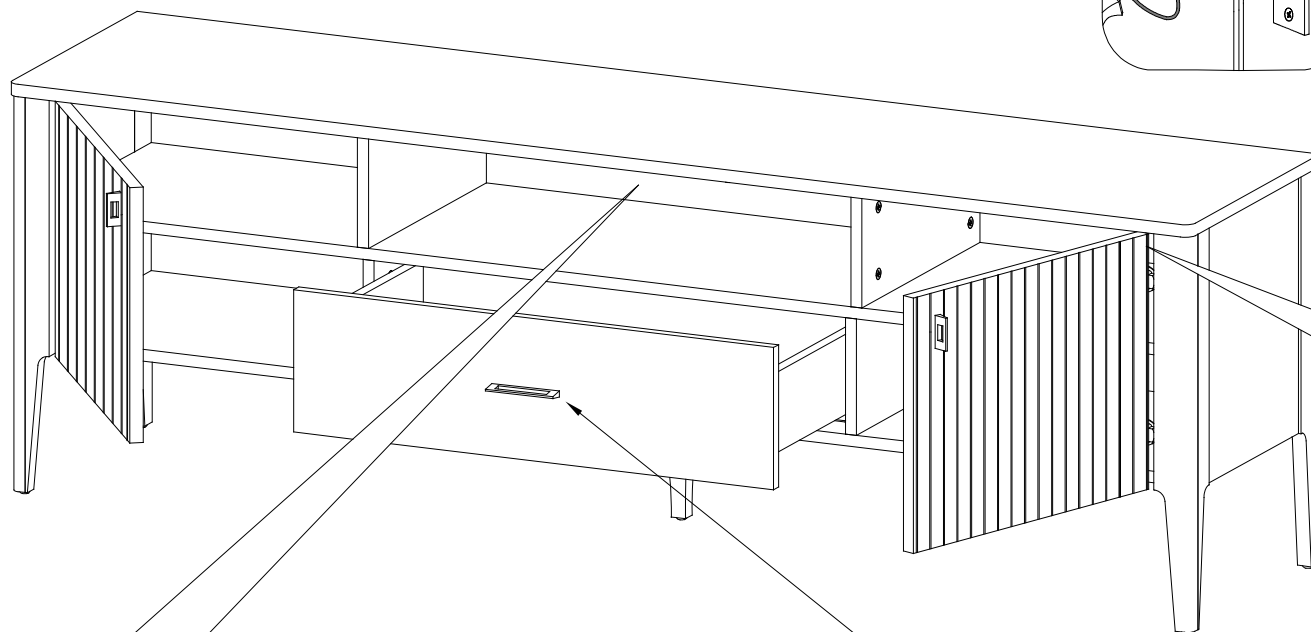
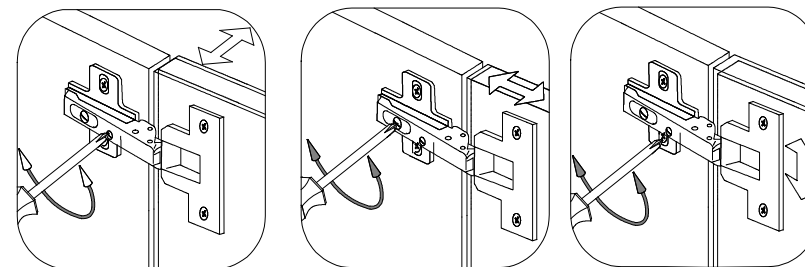

2

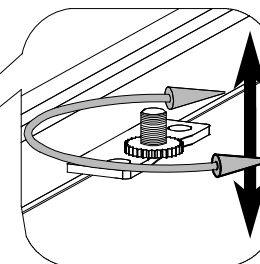
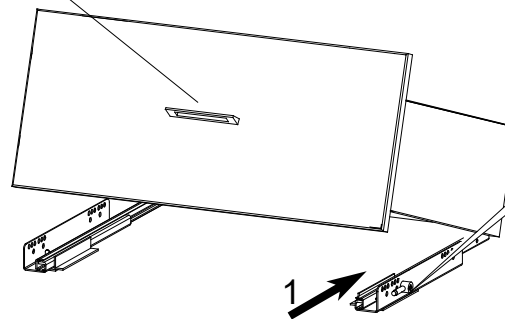

E2



Ø60mm

1szt.

Nabyliście Państwo meble wykonane przy użyciu wysokogatunkowych naturalnych surowców: drewna litego i naturalnych oklein.

Chcemy zwrócić Państwa uwagę na specyficzne cechy tych materiałów.

Okleiny i drewno lite to materiał stworzony przez naturę. Charakteryzuje się różnorodną formą usłojenia, różnicami kolorystycznymi i strukturalnymi nawet w obrębie jednego pnia i to stanowi ich niepowtarzalne piękno. W związku z powyższym dopuszcza się różnicę w odcieniach elementów mebla. Każde rosnące drzewo jako żywy organizm wytwarza odmienną strukturę i zróżnicowany kolor w obrębie jednego pnia. Wynika to z naturalnych przyrostów rocznych. W związku z tym, drewno posiada zróżnicowany rysunek, kolorystykę, porowatość i tym samym różnie zachowuje się pod wpływem materiałów wykończeniowych. **Powyższe właściwości są świadectwem naturalnego pochodzenia zakupionych mebli, a różnice kolorystyczne wynikające z tego faktu nie mogą stanowić podstaw do ewentualnych reklamacji.** Pamiętajmy, że meble wykonane z drewna i oklein naturalnych nadal żyją i podlegają wpływom warunków zewnętrznych takich jak temperatura i wilgotność. Pod stałym wpływem światła zmienia się odcień barwy drewna i okleiny, zatem przy kolejnych zakupach należy liczyć się z możliwością wystąpienia różnic kolorystycznych. Przy właściwej pielęgnacji meble te długo będą zachowywać swą urodę.

Zasady użytkowania i konserwacji mebli

1. Meble należy użytkować zgodnie z ich konstrukcją i przeznaczeniem.
2. Meble należy ustawiać na wypoziomowanej powierzchni.
3. Meble należy użytkować w pomieszczeniach zamkniętych, suchych i zabezpieczonych przed szkodliwymi wpływami czynników mogących spowodować trwałe ich uszkodzenie, jak również bezpośrednim działaniem promieni słonecznych.

Warunki klimatyczne dla użytkowników mebli są następujące:

- wilgotność względna powietrza 40 – 70 %
 - temperatura powietrza 15 – 30 °C.
4. Meble nie należy ustawiać w odległości mniejszej niż 0,5 m od czynnych źródeł ciepła (grzejniki i piece).
 5. Polakierowane powierzchnie mebli należy chronić przed zarysowaniami i obiciem.
 6. Powierzchnie blatów stołów, biur, kredensów, szafek należy chronić, przed bezpośrednim działaniem gorących naczyń zamoczeniem i rozpuszczalnikami.
 7. Powierzchnie wykonane z drewna litego i naturalnych oklein należy odkurzać miękkimi tkaninami zwilżonymi w rozcieńczonym roztworze mydła i następnie wytrzeć do sucha. Przestrzegamy przed stosowaniem środków zawierających silikon oraz nielicznych chemicznych środków do konserwacji mebli gdyż mogą one działać negatywnie na wygląd powłoki lakierniczej.
 8. Zaleca się stosowanie maksymalnego obciążenia dopuszczalnego dla półek szklanych - 5 kg przy czym przedmioty przechowywane powinny być równomiernie rozłożone na całej powierzchni półki.