

Zwolnić blokadę  
przez odgięcie  
ramienia  
Rozsunąć stół

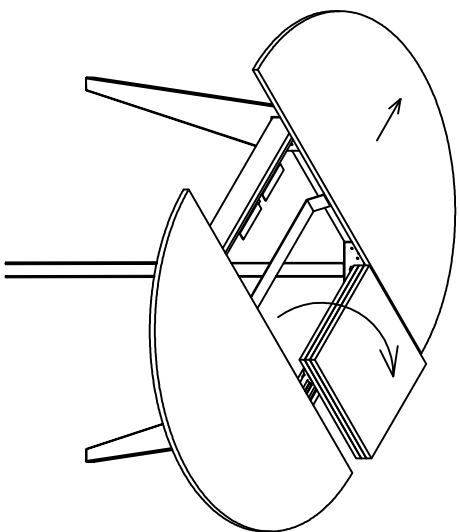

Obrócić wkładki i je rozłożyć  
zwracając uwagę by  
nie wyrwać  
zawiasów.

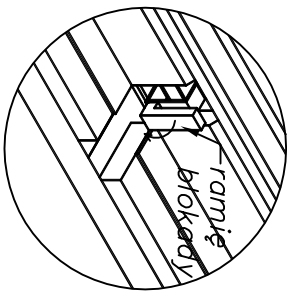
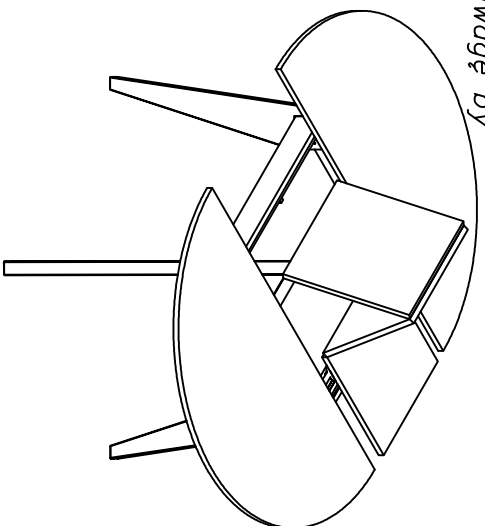

Zsunąć stół  
Zablokować

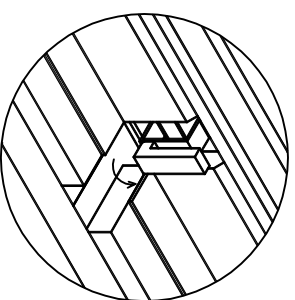
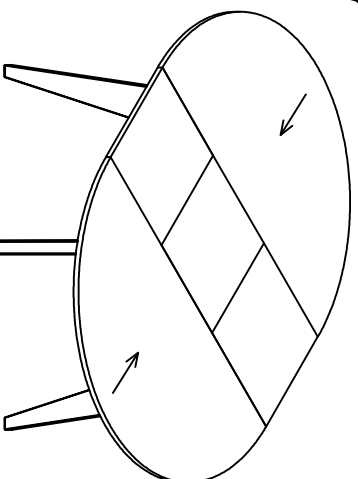

4

STÓŁ OLLIE

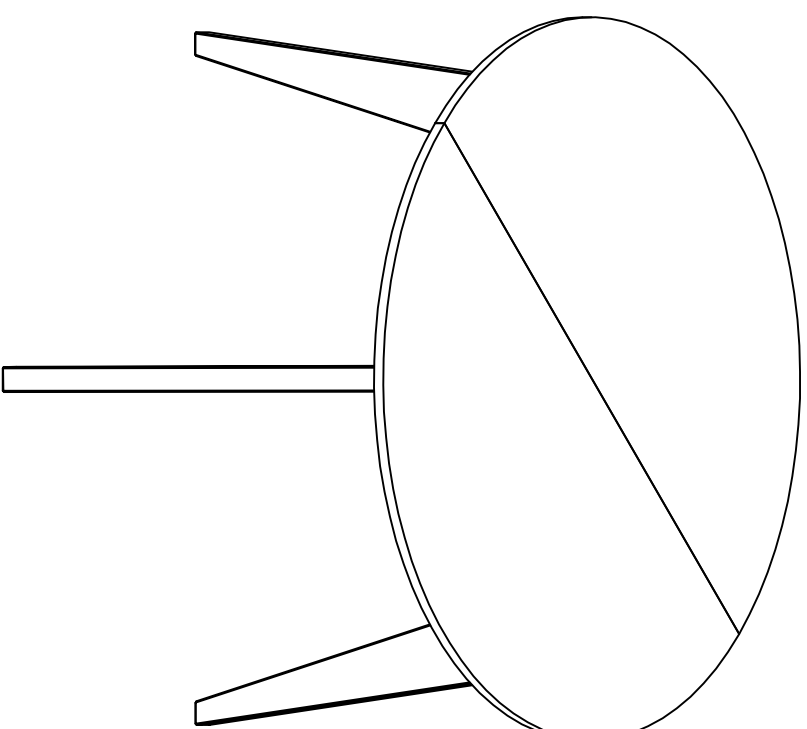

FAMEG

1