

2 Osoby

Instrukcja montażu AULLA NEW NAROZNIK UNIW. 1/2



Układ prawy



Do montażu potrzebny będzie wkrętak krzyżakowy oraz klucz imbusowy 4-z
UWAGA ! Nie należy od razu dokręcać wszystkich wkrętów do oporu. Najpierw należy wszystkie lekko załapać a następnie dokręcić do końca.

Krok 1 montaż oparcia dużego - wysunąć funkcję 2dl

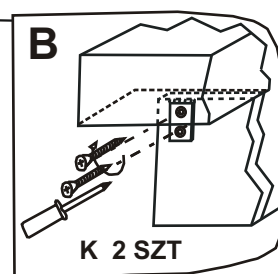
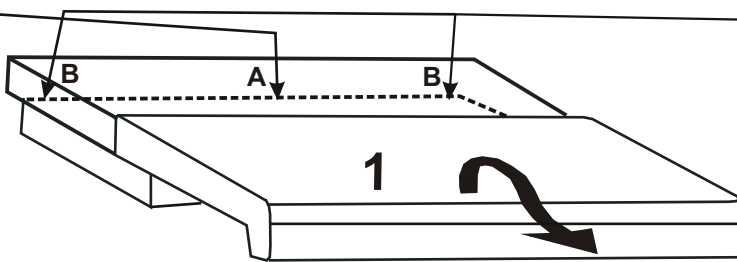
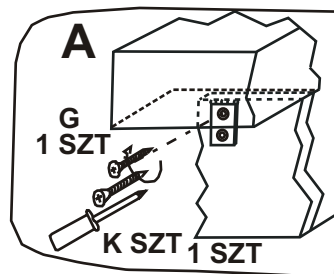

Krok 2 Ustalić układ narożnika (funkcja spania po lewej lub po prawej stronie)

Krok 3 Przykręcić zaczepy łączące na wkręty WS M6x18 w miejscu łączenia się brył narożnika wg szkicu.

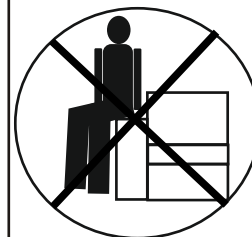
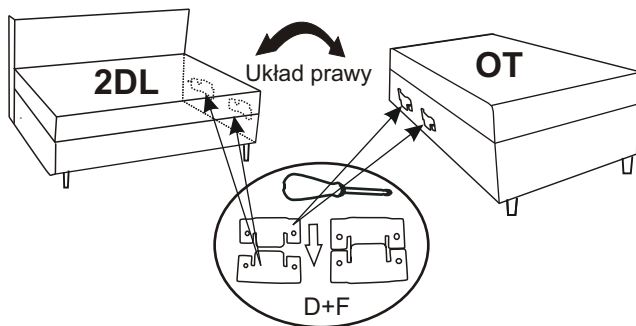

Nie siadać na oparciu i podłokietnikach

Krok 4. Montaż podłokietnika - 1. Montaż oparcia małego - 3. Montaż podłokietnika - 2

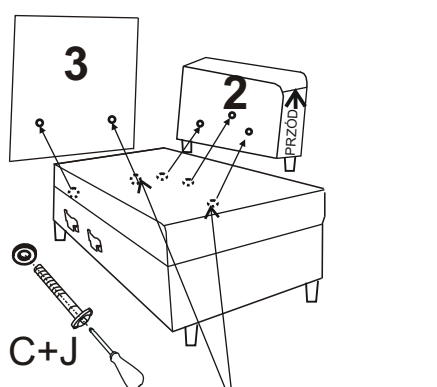
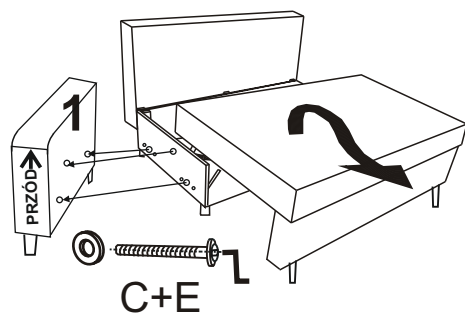

Krok 2. Łączenie narożnika

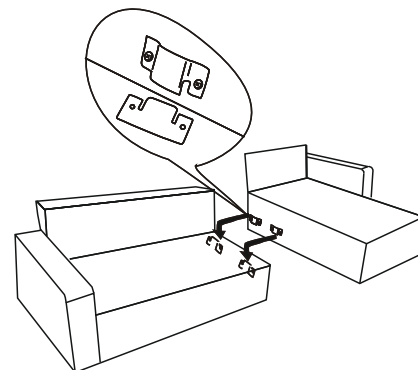

Wykaz części:

Widoczne otwory zaślepić białymi zaślepkami

Zrobić otwory w tkaninie

A. klucz imbusowy 4-z 1 szt	1 szt	D. zaczep łączący	4 szt	G. Wkręt US 5X35	1 szt	J. Wkręt WP M6X35	2 szt
B. zaślepka plastikowa	3 szt	E. Wkręt WWI M6X45	6 szt			K. Wkręt WS M6X45	5 szt
C. podkładka M8x24	8 szt	F. Wkręt WS M6X18	8 szt				

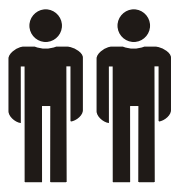

2 Osoby

Instrukcja montażu AULLA NEW NAROZNIK UNIW. 2/2



Układ lewy



Do montażu potrzebny będzie wkrętak krzyżakowy oraz klucz imbusowy 4-z
UWAGA ! Nie należy odrazu dokręcać wszystkich wkrętów do oporu. Najpierw należy wszystkie lekko załapać a następnie dokręcić do końca.

Krok 1 montaż oparcia dużego - wysunąć funkcję 2dl

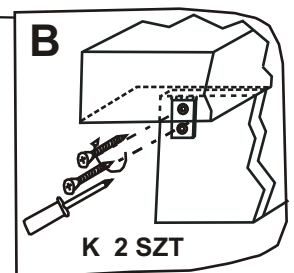
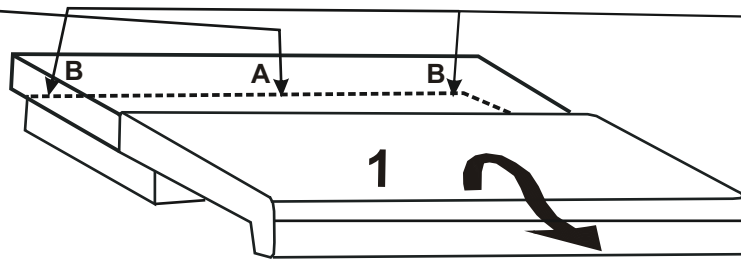
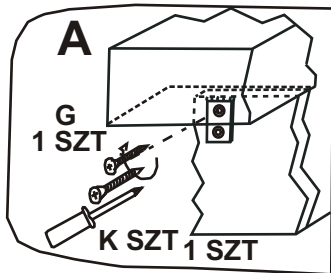

Krok 2 Ustalić układ narożnika (funkcja spania po lewej lub po prawej stronie)

Krok 3 Przykręcić zaczepy łączące na wkręty WS M6x18 w miejscu łączenia się brył narożnika wg szkicu.

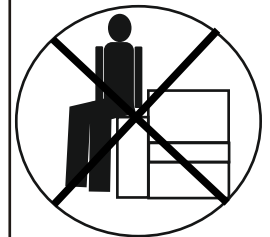
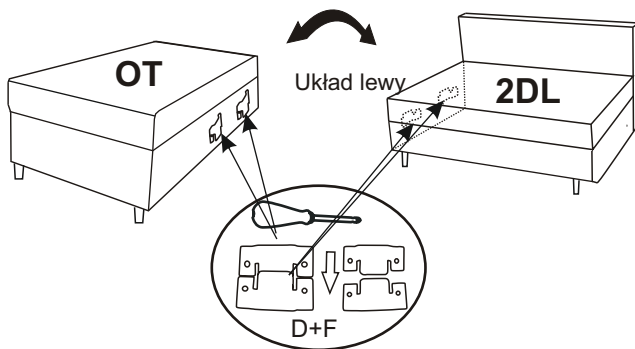

Nie siadać na oparciu i podłokietnikach

Krok 4. Montaż podłokietnika - 1. Montaż oparcia małego - 3. Montaż podłokietnika - 2

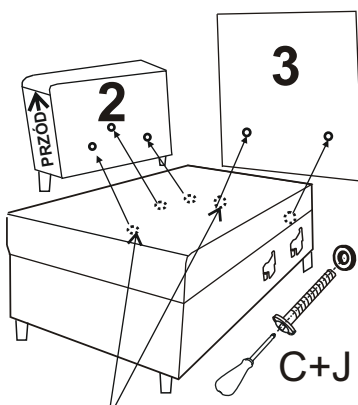

Zrobić otwory w tkaninie

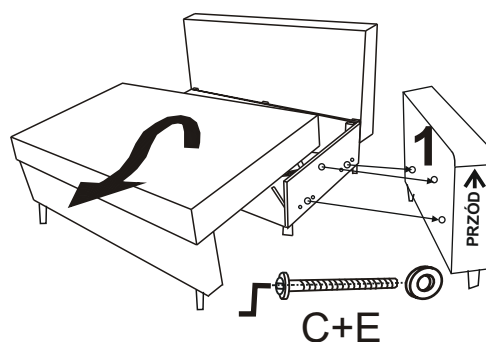

Widoczne otwory zaślepić białymi zaślepkami

Krok 2. Łączenie narożnika

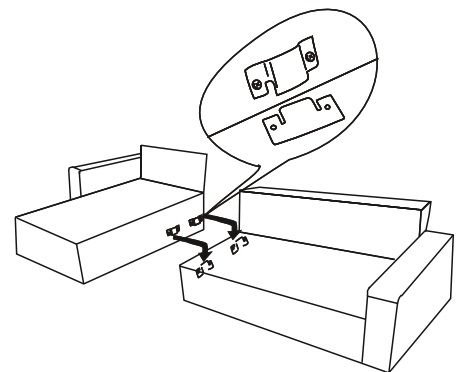

Wykaz części:			
A. klucz imbusowy 4-z 1 szt	D. zaczep łączący 4 szt	G. Wkręt US 5X35 1 szt	J. Wkręt WP M6X35 2 szt
B. zaślepka plastikowa 3 szt	E. Wkręt WWI M6X45 6 szt		K. Wkręt WS M6X45 5 szt
C. podkładka M8x24 8 szt	F. Wkręt WS M6X18 8 szt		