

# INSTRUKCJA MONTAŻU PANEL TV

## Wykaz części

		Nazwa
F1		Kołek rozporowy z wkrętem z łbem stożkowym 10x100
S5		Listwa montażowa
S6		Listwa montażowa

1

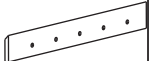
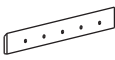
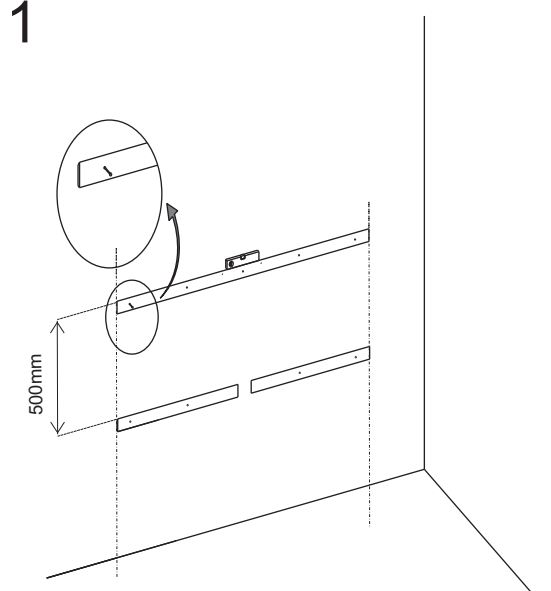

- ustalamy pozycje listew montażowych (S5),(S6) zgodnie z poziomem.
- zaznaczamy otwory na kołki rozporowe (F1)

2

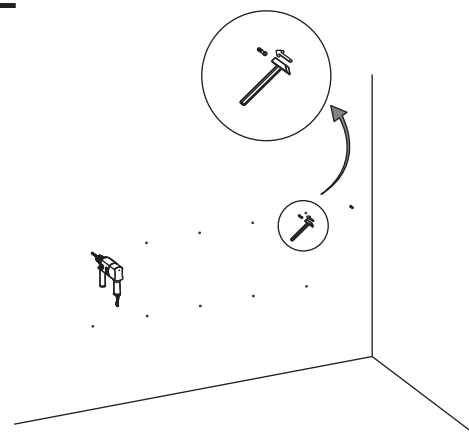

- wiercimy otwory na kołki rozporowe (F1) we wcześniej zaznaczonych punktach
- wbijamy kołki rozporowe (F1) do wywierconych otworów

3 źle

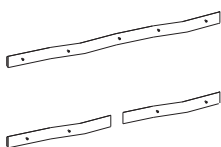

Dobrze

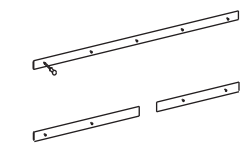

- przykręcamy listwy montażowe (S5),(S6) do ściany i sprawdzamy czy listwa montażowa względem ściany znajduje się w linii prostej. Jeżeli nie, należy użyć podkładek dystansowych w celu wyrównania krzywizny.

4

Maksymalne obciążenie do 50kg

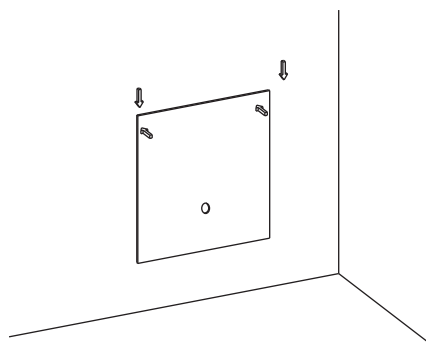

- dokładamy panel do ściany opuszczamy do momentu zablokowania

Gotowa bryła.

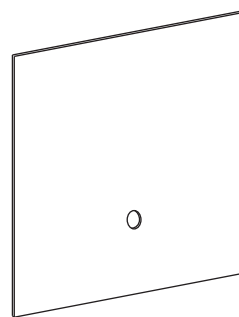

Panel TV wieszamy na ścianie betonowej pełnej za pomocą kołków rozporowych (kołki w zestawie). W przypadku mocowania panelu na innym podłożu niż w.w. klient jest zobowiązany zadbać we własnym zakresie o mocowanie, które będzie dostosowane do danego podłoża i wytrzyma ciężar mocowanych brył łącznie z elementami dodatkowymi, które państwo na nich umieszczą.

Nie odpowiadamy za krzywizny na ścianach klienta. W przypadku ich wystąpienia klient zobowiązany jest do ich wyrównania we własnym zakresie.

**UWAGA !!!**

Maksymalne obciążenie do 50kg